



TAWARAN SEBUT HARGA

SEBUT HARGA CADANGAN MENAIKTARAF BANGUNAN STOR DAN MEMBINA PLATFORM RUANG TERBUKA BERBUMBUNG, KERJA MEMBINA TAPAK BATAS ANAK TABUNG SERTA LAIN-LAIN KERJA BERKAITAN DI DALAM KAWASAN TAPAK SEMAIAN JABATAN DI TAMAN RIMBA BUKIT MERTAJAM,PULAU PINANG.

SEBUT HARGA: JPNPP/400-17/2021/51

Dokumen Sebutharga ini mengandungi **...36..** muka surat tidak termasuk lampiran. Pastikan bilangan muka surat adalah mencukupi sebelum anda meninggalkan pejabat ini.

KENYATAAN SEBUTHARGA

(Kew.248)

**LAMPIRAN ' Q '
KERAJAAN MALAYSIA
NEGERI PULAU PINANG**

SEBUT HARGA NO: JPNPP/400-17/2021/51.

(Arahan Perbendaharaan No: 107)

SEBUT HARGA BAGI PERKHIDMATAN

Kepada :

.....
.....
.....
.....
.....

Pelawaan Sebutharga
dikeluarkan oleh:
JABATAN PERHUTANAN
NEGERI PULAU PINANG
TINGKAT 34, MENARA KOMTAR
10000 PULAU PINANG

1. Sila beri sebutharga bagi perkhidmatan yang disenaraikan dibawah tertakluk kepada had-had dan syarat-syarat yang ditetapkan.
2. Syarat-syarat serahan : Apabila kerja siap mengikut spesifikasi atau diluluskan oleh Pengarah Perhutanan Negeri atau wakilnya.
3. Tarikh dikehendaki diserahkan / sempurnakan : Secepat mungkin.
4. Pengirim : Alamatkan kepada Pengarah Perhutanan Negeri, Jabatan Perhutanan Negeri, Tingkat 34 Menara Komtar, 10000 Pulau Pinang.
5. Pembayaran : Melalui Inden Kerja.
6. Sebut harga mestilah sampai dialamat diatas tidak lewat daripada jam **12.00 tengahari** pada **25/10/2021** dan hendaklah sah selama 90 hari (sembilan puluh hari) selepas itu.
7. Sebut harga mestilah dimasukkan dalam sampul surat berlakri ditanda "Sebut harga no : **JPNPP/400-17/2021/51.**

Tarikh :

Nama :

Jawatan :

JABATAN PERHUTANAN NEGERI PULAU PINANG

Sebut harga Untuk : **SEBUT HARGA CADANGAN MENAIKTARAF BANGUNAN STOR DAN MEMBINA PLATFORM RUANG TERBUKA BERBUMBUNG, KERJA MEMBINA TAPAK BATAS ANAK TABUNG SERTA LAIN-LAIN KERJA BERKAITAN DI DALAM KAWASAN TAPAK SEMAIAN JABATAN DI TAMAN RIMBA BUKIT MERTAJAM,PULAU PINANG.**

Sebut harga No : **JPNPP/400-17/2021/51.**

Kami/saya dengan ini menawarkan perkhidmatan di bawah tertakluk kepada syarat-syarat/ spesifikasi kerja dan syarat-syarat kontrak yang telah ditetapkan dengan harga seperti berikut:

Bil.	Spesifikasi Kerja	Kuantiti	Kadar Harga (RM)	Jumlah Harga (RM)
1.0	KEHENDAK-KEHENDAK PERMULAAN DAN SYARAT-SYARAT AM.			
	KEHENDAK KONTRAK.			
1.1	Menyediakan insuran berkaitan dengan kerja-kerja seperti berikut:- a) Insuran Pampasan Pekerja (Workmen Compensation dan/ atau Nombor Pendaftaran dengan PERKESO bagi kesemua pekerja. b) Insuran Liabiliti Awam dan/ atau Insurans Kerja (sekiranya dinyatakan di dalam butir-butir Ringkasan Sebut harga)	Pukal		
1.2	Menyediakan laporan bergambar bagi kerja-kerja sebelum, semasa dan selepas siap kerja sebanyak 2 salinan dan 1 soft copy berbentuk CDR.	Pukal		
	JUMLAH KECIL			

Bil.	Spesifikasi Kerja	Kuantiti	Kadar Harga (RM)	Jumlah Harga (RM)
2.0	KERJA-KERJA MENGUBAH SUAI STOR SEDIA ADA			
2.1	Kerja-kerja memecah ruangan dan membersihkan stor sedia ada dan lain-lain kerja berkaitan serta membawa keluar bahan buangan dari kawasan tempat pembinaan. Anggaran keluasan 6.0m (P) x 6.0m (L) untuk memulakan kerja pembinaan baru (RUJUK LUKISAN PEMBINAAN)	Pukal		
2.2	Kerja-kerja mengorek tanah kedalaman 400mm untuk pembinaan asas pad bersaiz 750mm x 750mm untuk tiang bangunan.	4 No		
2.3	Kerja-kerja membekal bahan, peralatan dan buruh untuk kerja mengikat besi tetulang 6Y12@150mm c/c untuk "Footing"bersaiz 600mm x 600mm x 300 tebal dan besi "link"R6@ 150mm c/c bersama lapisan konkrit gred 20 (1:2:4-20mm) dan lain-lain kerja yang berkaitan mengikut spesifikasi serta arahan Pegawai Penguasa.	4 No		
2.4	Kerja-kerja membekal dan memasang membina tiang dari jenis Keluli Mild Steel Hollow bersaiz 5"x 5"x 4mm tebal dan ketinggian tiang dari paras tanah berukuran (6 Meter) sebagaimana perincian pihak pengeluar atau setaraf (RUJUK LUKISAN PEMBINAAN)	4 No		
	JUMLAH KECIL			

Bil.	Spesifikasi Kerja	Kuantiti	Kadar Harga (RM)	Jumlah Harga (RM)
2.5	Kerja-kerja mereka bentuk, membekal dan memasang kerangka platform lantai aras 1 dari jenis keluli Square Hollow bersaiz 3"x 6"x 1.6mm tebal, keluli Square Hollow bersaiz 2"x 3"x 1.6mm tebal dan keluli Square Hollow bersaiz 2" x 2" x 1.6mm tebal lain - lain kerja-kerja berkaitan berkeluasan 6m (panjang) x 6m (lebar) (RUJUK LUKISAN PEMBINAAN)	36m ²		
2.6	Kerja-kerja mereka bentuk, membekal dan membina struktur untuk tangga jenis keluli sebagaimana perincian atau setaraf (RUJUK LUKISAN PEMBINAAN)	4.25m ²		
2.7	Kerja-kerja membekal dan memasang lantai dari kemasan 'easy wood' sebagaimana perincian pihak pengeluar atau setaraf (RUJUK LUKISAN PEMBINAAN)	32m ²		
2.8	Kerja-kerja membekal dan memasang membina rasuk bumbung dari jenis Keluli Mild Steel Hollow bersaiz 5"x 5"x 4mm tebal dan sebagaimana perincian pihak pengeluar atau setaraf (RUJUK LUKISAN PEMBINAAN)	4 No		
2.9	Kerja-kerja mereka bentuk, membekal dan memasang kerangka bumbung dari jenis keluli Square Hollow bersaiz 2"x 4"x 1.6mm tebal dan keluli Square Hollow bersaiz 2"x 2"x 1.6mm tebal dan lain - lain kerja-kerja berkaitan berkeluasan 6m (panjang) x 6m (lebar) x 2 sisi (RUJUK LUKISAN PEMBINAAN)	72m ²		
	JUMLAH KECIL			

Bil.	Spesifikasi Kerja	Kuantiti	Kadar Harga (RM)	Jumlah Harga (RM)
2.10	Kerja-kerja mereka bentuk, membekal bahan, peralatan dan buruh untuk memasang kemasan bumbung jenis "PU Metal" atau setaraf dipasang mengikut spesifikasi yang disyorkan oleh pengilang dan lain-lain kerja yang berkaitan. (RUJUK LUKISAN PEMBINAAN)	98m ²		
2.11	Kerja – kerja mereka bentuk ,membekal bahan dan membina pagar dari jenis keluli di sekeliling aras tingkat atas dan kerja – kerja berkaitan. (RUJUK LUKISAN PEMBINAAN)	25.68m ²		
2.12	Kerja – kerja mereka bentuk ,membekal bahan, peralatan dan buruh untuk menutup bahagian atas stor sedia ada sebagai bumbung dari jenis keluli dan lain-lain kerja berkaitan (RUJUK LUKISAN PEMBINAAN)	13.69m ²		
2.13	Kerja – kerja memecah dan mereka bentuk ruang dalaman stor untuk di jadikan tempat memasak dan penyediaan makanan dan lain – lain kerja berkaitan (RUJUK LUKISAN PEMBINAAN)	Pukal		
2.14	Kerja – kerja membina kaunter bar, table top dan sinki air di stor sedia ada dan sinki ruang makan tingkat atas serta lain – lain kerja berkaitan. (RUJUK LUKISAN PEMBINAAN)	Pukal		
	JUMLAH KECIL			

Bil.	Spesifikasi Kerja	Kuantiti	Kadar Harga (RM)	Jumlah Harga (RM)
2.15	Kerja-kerja menebuk, membekal dan memasang paip air bekalan dari jenis pvc dan di sambung dari paip air sedia ada dan lain-lain kerja yang berkaitan.	Pukal		
2.16	Kerja-kerja menebuk, membekal dan memasang paip air keluar dari sinki dan floor trap dari jenis pvc dan di sambung ke kotak "grease trap" yang perlu di bekalkan dan memasang paip buangan air keluar dari bangunan serta lain-lain kerja yang berkaitan.	Pukal		
2.17	Kerja – kerja pendawaian elektrik untuk soket kuasa, lampu, kipas dan penyedut asap di stor sedia ada bersesuaian dengan keperluan untuk kafe dan lain – lain kerja berkaitan. (RUJUK LUKISAN PEMBINAAN)	Pukal		
2.18	Kerja – kerja pendawaian elektrik untuk soket kuasa, lampu dan kipas di aras tingkat atas bersesuaian dengan keperluan untuk ruang makan terbuka dan lain – lain kerja berkaitan. (RUJUK LUKISAN PEMBINAAN)	Pukal		
2.19	Kerja – kerja membekal dan memasang pintu panel yang bersesuaian di stor sedia berukuran 3' x 7' dan lain – lain kerja berkaitan	1 No		
2.20	Kerja – kerja membekal dan memasang pintu jenis tuas (roller shutter) atau yang bersesuaian di kaunter bar dan lain – lain kerja berkaitan.	1 No		
	JUMLAH KECIL			

Bil.	Spesifikasi Kerja	Kuantiti	Kadar Harga (RM)	Jumlah Harga (RM)
2.21	Kerja – kerja render lantai stor sedia ada dengan menaik aras lantai dan kerja – kerja konkrit lantai mengikut ketinggian aras interlocking di bahagian luar berukuran 3.6m x 3.6m.	12.96m ²		
2.22	Kerja – kerja membekal, menaik laras dan menyediakan permukaan untuk kemas lantai jenis interlocking bersaiz 80mm dan lain – lain kerja berkaitan.	87.75m ²		
2.23	Kerja-kerja membekal dan mengecat dengan cat tahan karat (red oxide) jenis dari jenama ICI Dulux dan setara dengannya pada tiang dan kerangka bumbung dan lain-lain kerja yang berkaitan.	Pukal		
2.24	Kerja-kerja mengecat dengan 1 lapisan " <i>undercoat</i> " dan 2 lapis " <i>finishing</i> " dari jenis " <i>weathershield</i> " pada permukaan dinding luar bangunan mengikut arahan Pegawai Penguasa.	Pukal		
2.25	Kerja-kerja mengecat dengan 1 lapisan " <i>undercoat</i> " dan 2 lapis " <i>finishing</i> " dari jenis " <i>emulsion gloss</i> " pada permukaan dinding dalaman bangunan mengikut arahan Pegawai Penguasa.	Pukal		
	JUMLAH KECIL			

Bil.	Spesifikasi Kerja	Kuantiti	Kadar Harga (RM)	Jumlah Harga (RM)
3.0	MEMBINA TAPAK BATAS ANAK POKOK			
3.1	Kerja – kerja membersihkan tapak, menggali tanah untuk asas tapak, mengikat besi tetulang untuk penapak dan termasuk papan acuan konkrit bersaiz 0.45m (Lebar) X 4.4 m (Panjang) X 0.6m (Tinggi) X 8 Unit dan 0.45m (Lebar) X 6.4m (Panjang) X 0.6m (Tinggi) X 1 Unit dan lain - lain kerja berkaitan . (RUJUK LUKISAN PEMBINAAN)	37.44m ²		
3.2	Kerja – kerja konkrit konkrit bersaiz 0.45m (Lebar) X 4.4 m (Panjang) X 0.6m (Tinggi) X 8 Unit dan 0.45m (Lebar) X 6.4m (Panjang) X 0.6m (Tinggi) X 1 Unit dan lain - lain kerja berkaitan. (RUJUK LUKISAN PEMBINAAN)	37.44m ²		
3.3	Kerja – kerja membekal dan menghampar 1 lapis kepingan BRC A6 di atas penapak sebagai lantai bekluasan 0.9m (Lebar) X 4.4 m (Panjang) X 8 Unit dan 0.9m (Lebar) X 6.4m (Panjang) X 1 Unit dan lain - lain kerja berkaitan. (RUJUK LUKISAN PEMBINAAN)	37.44m ²		
3.4	Kerja – kerja membina, memasang dan membuka papan acuan konkrit beserta konkrit untuk lantai tapak semaian bersaiz 0.9m (Lebar) X 4.4 m (Panjang) X 0.3m (Tebal) X 8 Unit dan 0.9m (Lebar) X 6.4m (Panjang) X 0.3m (Tebal) X 1 Unit dan lain - lain kerja berkaitan. (RUJUK LUKISAN PEMBINAAN)	37.44m ²		
	JUMLAH KECIL			

Bil.	Spesifikasi Kerja	Kuantiti	Kadar Harga (RM)	Jumlah Harga (RM)
3.5	Kerja-kerja membekal dan memasang paip poly 1 inci (anggaran 70 meter), stock cock dengan mengambil punca air di kawasan berhampiran tapak samaian serta kerja memasang 4 point stand paip berukuran 2' di dalam bangunan tapak samaian.	Pukal		
3.6	Kerja-kerja membekal dan memasang paip air buangan jenis PVC diameter 32mm sebagai paip air buangan (sebanyak 18) di dalam setiap kotak pelantar anak pokok.	164 No		
3.7	Kerja-kerja membina beam konkrit bersaiz 100mm x 100mm dan lain - lain kerja berkaitan.	47.5 meter		
3.8	Kerja-kerja membersihkan segala bahan buangan, meratakan, melevel permukaan tanah sedia ada bagi kerja membekal dan meratakan batu chipping di Kawasan koridor tepi bangunan tapak samaian setebal 100mm. (RUJUK DI TAPAK)	91.32m ²		
3.9	Kerja-kerja membekal dan memasang Stackable Hose Reel Set 20 Meter (Diameter 20mm).	2 No		
	JUMLAH KECIL			

Bil.	Spesifikasi Kerja	Kuantiti	Kadar Harga (RM)	Jumlah Harga (RM)
4.0	KERJA-KERJA PEMBERSIHAN.			
4.1	Kerja-kerja membawa segala sisa buangan pembinaan keluar dari kawasan Hutan Lipur ke tapak pelupusan yang diiktiraf oleh MPSP.	Pukal		
	JUMLAH KECIL			

JUMLAH KESELURUHAN : RM.....

RINGGIT MALAYSIA :
.....

TEMPOH SIAP KERJA:.....MINGGU

.....
Tandatangan
Metri atau Cop Syarikat

SYARAT-SYARAT KONTRAK.

- 1.0 Denda.
Denda kelewatan Siap Kerja sebanyak RM25.00 / hari boleh dikenakan.
- 2.0 Sebelum Inden Kerja dikeluarkan, pemborong adalah dikehendaki mengemukakan kepada Jabatan Perhutanan Negeri perkara-perkara berikut:

Polisi – Polisi	Nilai
i. Insuran Kerja	100% dari harga sebutharga
ii. Pampasan Pekerja	30% dari harga sebutharga
iii. Pampasan Am dan	RM10,000 untuk harga sebutharga yang tidak melebihi RM25,000 dan RM25,000 untuk harga sebutharga diantara RM25,000 hingga RM50,000.

- 3.0 Kuantiti yang ditunjukkan adalah sebagai panduan sahaja. Kerajaan berhak menambah atau mengurangkan mengikut kadarnya bagi tujuan sebutharga ini.
- 4.0 Pemborong mestilah memasukkan kadar harga pada tiap-tiap butiran. Jika tidak sebutharga dari pemborong berkenaan akan ditolak.
- 5.0 Pemborong yang **enggan** menandatangani sesuatu sebutharga selepas sebutharganya diterima atau **menarik balik** sebutharganya sebelum sesuatu tawaran diumumkan, **pendaftaran akan digantung**.
- 6.0 Sekiranya pemborong **gagal** melaksanakan mana-mana kerja yang telah digariskan di dalam spesifikasi kerja, Jabatan Perhutanan berhak untuk **memotong bayaran** mengikut kadar seperti di dalam harga yang telah disebutkan.
- 7.0 Sekiranya pihak jabatan **tidak berpuashati** di atas kerja-kerja yang telah dijalankan, jabatan boleh **membatalkan** tawarannya atau kontrak yang telah dikeluarkan

Saya yang bertandatangan dibawah dengan ini faham dan bersetuju menerima syarat-syarat / spesifikasi kerja dan syarat-syarat kontrak seperti yang dinyatakan di atas.

.....
(Tandatangan kontraktor)

Nama :

Alamat :
.....
.....

No. Kad Pengenalan :

No. Telefon Pejabat : No. Telefon Bimbit :

.....
(Tandatangan Saksi)

Nama :

Alamat :
.....
.....

No. Kad Pengenalan :

SURAT AKUAN PEMBIDA
Bagi

(SEBUT HARGA CADANGAN MENAIKTARAF BANGUNAN STOR DAN MEMBINA PLATFORM RUANG TERBUKA BERBUMBUNG, KERJA MEMBINA TAPAK BATAS ANAK TABUNG SERTA LAIN-LAIN KERJA BERKAITAN DI DALAM KAWASAN TAPAK SEMAIAN JABATAN DI TAMAN RIMBA BUKIT MERTAJAM,PULAU PINANG).(JPNPP/400-17/2021/51)

Saya,.....nombor K.P.yang mewakilinombor Pendaftaran dengan ini mengisytiharkan bahawa saya atau mana-mana individu yang mewakili syarikat ini tidak akan menawar atau memberi rasuah kepada mana-mana individu dalam Jabatan Perhutanan Negeri Pulau Pinang atau mana-mana individu lain, sebagai sogokan untuk dipilih dalam tender/ sebut harga* seperti di atas. Bersama-sama ini dilampirkan Surat Perwakilan Kuasa bagi saya mewakili syarikat seperti tercatat di atas untuk membuat pengisytiharan ini.

1. Sekiranya saya atau mana-mana individu yang mewakili syarikat ini didapati bersalah menawar atau memberi rasuah kepada mana-mana individu dalam Jabatan Perhutanan Negeri Pulau Pinang atau mana-mana individu lain sebagai sogokan untuk dipilih dalam sebut harga seperti di atas, maka saya sebagai wakil syarikat bersetuju tindakan-tindakan berikut diambil:

1. penarikan balik tawaran kontrak bagi tender/ sebut harga* di atas; atau
2. penamatan kontrak bagi tender/ sebut harga* di atas; dan
3. lain-lain tindakan tatatertib mengikut peraturan perolehan kerajaan.

2. Sekiranya terdapat mana-mana individu cuba meminta rasuah daripada saya atau mana-mana individu yang berkaitan dengan syarikat ini sebagai sogokan untuk dipilih dalam tender/ sebut harga* seperti di atas, maka saya berjanji akan dengan segera melaporkan perbuatan tersebut kepada Suruhanjaya Pencegahan Rasuah Malaysia (SPRM) atau balai polis yang berhampiran.

Yang Benar,

.....

Nama :

No. KP:

Cop Syarikat :

Catatan: * Potong mana yang tidak berkaitan

ARAHAN KEPADA PENYEBUT HARGA

1. HAK KERAJAAN UNTUK MENERIMA/MENOLAK SEBUT HARGA

Kerajaan adalah tidak terikat untuk menerima sebut harga yang terendah atau mana-mana sebut harga atau memberi apa-apa sebab di atas penolakan sesuatu sebut harga. Keputusan Jawatankuasa Sebut Harga adalah muktamad.

2. CARA-CARA MELENGKAPKAN DOKUMEN SEBUT HARGA

2.1 Penyediaan Sebut Harga

Kontraktor adalah dikehendaki mengisi dengan dakwat segala maklumat berikut dengan sepenuhnya:-

- (a) Harga dan tandatangan Kontraktor di Ringkasan Sebut Harga,
- (b) Harga, tempoh dan tandatangan dalam Borang Sebut Harga,
- (c) Senarai Kerja Dalam Tangan,
- (d) Jadual Kadar Harga (jika ada),
- (e) Butir-butir Spesifikasi (jika ada).

Jika berlaku kesilapan dalam mengisi maklumat-maklumat di atas Kontraktor hendaklah menandatangani ringkas semua pembetulan.

2.2 Penyerahan Dokumen Sebut Harga

- (a) Dokumen Sebut Harga yang telah diisi dengan lengkap hendaklah dimasukkan ke dalam sampul surat berlakri yang dicatatkan dengan bilangan sebut harga **JPNPP/400-17/2021/51** serta tajuk sebut harga dan hendaklah dimasukkan ke dalam peti sebut harga pada masa dan tempat yang ditetapkan dalam Notis Sebut Harga.

- (b) Jika Dokumen Sebut Harga tidak diserahkan dengan tangan, Penyebut Harga hendaklah menghantar Dokumen tersebut dengan pos supaya tiba pada atau sebelum masa dan di tempat yang ditetapkan.
- (c) Sebut harga yang diserahkan selepas masa yang ditetapkan, berbangkit dari sebarang sebab, tidak akan dipertimbangkan.

2.3 Penjelasan Lanjut

Sekiranya terdapat maklumat dalam Dokumen Sebut Harga yang tidak jelas atau bercanggah, Kontraktor boleh menghubungi Pegawai Inden untuk penjelasan lanjut.

3. TEMPOH SIAP KERJA *

Kerja ini hendaklah disiapkan dalam tempoh tidak melebihi**8**.... minggu.

4. BAYARAN DOKUMEN SEBUT HARGA +

Dokumen Sebut Harga ini dijual dengan harga RM**10.00**..... (Ringgit Malaysia:**Sepuluh**..... sahaja).

5. PERBELANJAAN PENYEDIAAN SEBUT HARGA

Semua perbelanjaan bagi penyediaan sebut harga ini hendaklah ditanggung oleh Penyebutharga sendiri.

6. TEMPOH SAH SEBUT HARGA

Sebut harga ini sah selama sembilan puluh (90) hari dari tarikh tutup sebut harga. Penyebut harga tidak boleh menarik balik sebut harganya sebelum tamat tempoh sah sebut harga. Tindakan tatatertib akan diambil sekiranya penyebut harga menarik balik sebut harganya sebelum tamat tempoh sah sebut harga.

* Hendaklah diisi oleh Pegawai Mengurus Sebut Harga

* Pengiraan harga dokumen sebu tharga hendaklah dbuat berdasarkan kadar yang ditetapkan bagi bayaran dokumen tender menerusi SPP yang terkini.

SYARAT-SYARAT SEBUT HARGA UNTUK KERJA

1. PEMERIKSAAN TAPAK BINA

Kontraktor disifatkan telah memeriksa dan meneliti tapak bina dan sekitarnya, bentuk dan jenis tapak bina, takat dan jenis kerja, bahan dan barang yang perlu bagi menyiapkan Kerja, cara-cara perhubungan dan laluan masuk ke tapak bina dan hendaklah mendapatkan sendiri segala maklumat yang perlu tentang risiko, luar jangkaan dan segala hal-keadaan yang mempengaruhi dan menjejaskan sebut harganya. Sebarang tuntutan yang timbul akibat daripada kegagalan Kontraktor mematuhi kehendak ini tidak akan dipertimbangkan.

2. INSURANS

- 2.1 Kontraktor hendaklah atas nama bersama Kerajaan dan Kontraktor mengambil Insurans Liabiliti Awam dan Insurans Kerja* (sekiranya dinyatakan di dalam Butir-butir Ringkasan Sebut Harga) bagi tempoh pelaksanaan Kerja ini. Kontraktor hendaklah juga mengemukakan Nombor Kod Pendaftaran dengan PERKESO.
- 2.2 Kontraktor hendaklah mengemukakan kepada Pegawai Inden semua polisi insurans dan Nombor Kod Pendaftaran dengan PERKESO yang tersebut di atas sebelum memulakan Kerja. Bagaimanapun untuk tujuan memulakan Kerja sahaja Nota-nota Perlindungan dan resit-resit bayaran premium adalah mencukupi. Sekiranya Kontraktor gagal mengemukakan semua polisi insurans selepas tempoh sah nota-nota perlindungan, tanpa sebarang sebab yang munasabah, Pegawai Inden berhak mengambil tindakan seperti di bawah fasal 9(d).

3. PERATURAN PERLAKSANAAN KERJA

- 3.1 Kerja-kerja yang dilaksanakan hendaklah mematuhi Spesifikasi, pelan-pelan, butir-butir kerja dalam Ringkasan Sebut Harga dan Syarat-syarat yang dinyatakan dalam Dokumen Sebut Harga ini dan arahan Pegawai Inden atau Wakilnya.
- 3.2 Kerja-kerja elektrik yang dilaksanakan disamping mematuhi kehendak di perenggan 3.1 di atas, hendaklah juga mematuhi semua peraturan dan pekeliling, undang-undang dan undang-undang kecil yang diluluskan oleh:
- (i) Suruhanjaya Tenaga
 - (ii) Jabatan Keselamatan Pekerjaan dan Kesihatan
 - (iii) Pemegang Lesen dan Pihak Berkuasa Bekalan Elektrik
 - (iv) Jabatan Bomba dan Penyelamat
 - (v) Pihak Berkuasa Tempatan

* *Potong jika tidak diperlukan*

4. KEGAGALAN KONTRAKTOR MEMULAKAN KERJA

Sekiranya Kontraktor gagal memulakan kerja selepas tujuh (7) hari dari tarikh akhir tempoh mula kerja yang dinyatakan dalam Inden, tanpa sebab-sebab yang munasabah, Inden akan dibatalkan oleh Pegawai Inden dan tindakan tatatertib akan diambil terhadap Kontraktor.

5. SUB-SEWA DAN MENYERAHHAK KERJA

Kontraktor tidak dibenarkan mengsub-sewakan Kerja kepada Kontraktor- kontraktor lain. Kontraktor tidak boleh menyerahhak apa-apa faedah di bawah Inden ini tanpa terlebih dahulu mendapatkan persetujuan bertulis daripada Pegawai Inden.

6. PENOLAKAN BAHAN, BARANG DAN MUTU HASIL KERJA OLEH PEGAWAI INDEN

- 6.1 Pegawai Inden atau Wakilnya berhak menolak bahan, barang dan mutu hasil kerja dari jenis piawaian yang tidak menepati seperti diperihalkan dalam spesifikasi. Kontraktor hendaklah, apabila diminta oleh Pegawai Inden, memberi kepadanya bucar-bucar dan/atau perakuan ujian pengilang untuk membuktikan bahawa bahan-bahan dan barang-barang itu mematuhi Spesifikasi. Bahan, barang dan kerja-kerja yang ditolak hendaklah diganti dan sebarang kos tambahan yang terlibat hendaklah ditanggung oleh Kontraktor sendiri.
- 6.2 Kontraktor hendaklah dengan sepenuhnya atas perbelanjaan sendiri menyediakan sampel bahan dan barang-barang untuk ujian.
- 6.3 Tiada penggantian untuk peralatan, bahan dan cara kerja yang telah ditentukan di dalam spesifikasi atau ditawarkan dan telah diterima, dibenarkan kecuali mendapat persetujuan daripada Pegawai Inden secara bertulis.

7. RINGKASAN SEBUT HARGA

- 7.1 Ringkasan Sebut Harga hendaklah menjadi sebahagian daripada Borang Sebut Harga ini dan hendaklah menjadi asas Jumlah Harga Sebut Harga.
- 7.2 Harga-harga dalam Ringkasan Sebut Harga hendaklah mengambil kira semua kos termasuk kos pengangkutan, cukai, duti, bayaran dan caj-caj lain yang perlu dan berkaitan bagi penyiapan Kerja dengan sempurnanya.
- 7.3 Tiada sebarang tuntutan akan dilayan bagi pelarasan harga akibat daripada perubahan kos buruh, bahan-bahan dan semua duti dan cukai Kerajaan, sama ada dalam tempoh sah sebut harga atau dalam tempoh Kerja.

- 7.4 Harga-harga dalam Ringkasan Sebut Harga yang dikemukakan oleh Kontraktor hendaklah tertakluk kepada persetujuan sebelumnya daripada Pegawai Inden tentang kemunasabahannya. Persetujuan sebelumnya itu dan apa-apa pelarasan kemudiannya kepada harga-harga dalam Ringkasan Sebut Harga hendaklah dibuat sebelum Inden Kerja dikeluarkan.
- 7.5 Apa-apa pelarasan harga dalam Ringkasan Sebut Harga menurut perenggan 7.4 tersebut di atas dan apa-apa kesilapan hisab dalam Ringkasan Sebut Harga hendaklah dilaras dan diperbetulkan sebelum Inden Kerja dikeluarkan. Jumlah amaun yang dilaraskan hendaklah sama dengan amaun jumlah harga pukal dalam Borang Sebut Harga. Amaun jumlah harga pukal dalam Borang Sebut Harga hendaklah tetap tidak berubah.
- 7.6 Sekiranya sebut harga berasaskan senarai kuantiti sementara, pengukuran semula hendaklah dibuat dan harga sebut harga diselaraskan.

8. PERCANGGAHAN DAN KECUKUPAN DOKUMEN SEBUT HARGA

- 8.1 Dokumen Sebut Harga adalah dikira sebagai saling jelas-menjelas antara satu sama lain. Kontraktor hendaklah mengadakan segala yang perlu untuk melaksanakan kerja dengan sewajarnya sehinggalah siap mengikut tujuan dan maksud sebenar. Dokumen Sebut Harga pada keseluruhannya sama ada atau tidak tujuan dan maksud itu ada ditunjuk atau diperihalkan secara khusus, dengan syarat bahawa tujuan, maksud itu hendaklah difahamkan dengan munasabahanya dari Dokumen Sebut Harga itu.
- 8.2 Jika Kontraktor mendapati apa-apa percanggahan dalam Dokumen Sebut Harga dia hendaklah merujuk kepada Pegawai Inden untuk mendapatkan keputusan.

9. KEGAGALAN KONTRAKTOR MENYIAPKAN KERJA DAN PENAMATAN PERLANTIKAN KONTRAKTOR

Pegawai Inden berhak membatalkan Inden sekiranya Kontraktor berada dalam keadaan berikut dan setelah menerima surat amaran daripada Pegawai Inden:

- (a) Sekiranya Kontraktor masih gagal menyiapkan Kerja dalam tempoh masa yang telah ditetapkan;
- (b) Kemajuan Kerja terlalu lembab tanpa apa-apa sebab yang munasabah;
- (c) Penggantungan pelaksanaan seluruh atau sebahagian Kerja, tanpa apa-apa sebab yang munasabah;
- (d) Tidak mematuhi arahan Pegawai Inden tanpa apa-apa alasan yang munasabah; dan
- (e) Apabila Kontraktor diisytiharkan bankrap oleh pihak yang sah.

10. BAYARAN KEMAJUAN

Pegawai Inden dibenarkan membuat bayaran interim sehingga kerja-kerja siap dilaksanakan.

11. KERJA PERUBAHAN

- 11.1 Pegawai Inden boleh menurut budi bicaranya mengeluarkan arahan-arahan yang berkehendakkan sesuatu perubahan kerja dengan secara bertulis. Tiada apa-apa perubahan yang dikeluarkan oleh Pegawai Inden atau yang disahkan kemudian oleh Pegawai Inden boleh membatalkan sebut harga ini.
- 11.2 Semua kerja perubahan dan/atau tambahan yang diluluskan oleh Pegawai Inden akan diukur atau dinilai dengan menggunakan kadar harga yang ada dalam Senarai Kuantiti/Ringkasan Sebut Harga. Jika tidak terdapat sebarang kadar harga yang bersesuaian, kadar harga yang dipersetujui oleh Pegawai Inden dan kontraktor hendaklah digunakan.

12. TEMPOH TANGGUNGAN KECACATAN (DLP)

- 12.1 Tempoh Tanggungan Kecacatan bagi sebut harga hendaklah sekurang-kurangnya enam (6) bulan dari tarikh kerja diperakukan siap. Bagi kerja-kerja mekanikal dan elektrik dimana tempoh waranti ke atas alat-alat dan loji-loji adalah dua belas (12) bulan dan dalam kes-kes tertentu oleh kerana jenis dan kerumitan kerja, tempoh tanggungan kecacatan yang lebih lama daripada enam (6) bulan boleh dikenakan.
- 12.2 Kontraktor dipertanggungjawabkan untuk membaiki kecacatan, ketidaksempurnaan, kekecutan atau apa-apa jua kerosakan lain yang mungkin kelihatan dan yang disebabkan oleh bahan atau barang atau mutu hasil kerja yang tidak menepati sebut harga ini apabila diarahkan oleh Pegawai Inden dan dalam masa yang berpatutan. Kontraktor hendaklah membaiki kecacatan, ketidaksempurnaan, kekecutan atau apa-apa jua kerosakan lain atas kos Kontraktor sendiri.
- 12.3 Sekiranya Kontraktor gagal membaiki kecacatan, ketidaksempurnaan, kekecutan atau apa-apa jua kerosakan lain seperti yang diarahkan, Pegawai Inden berhak memotong kos membaiki dari baki wang yang akan dibayar kepada kontraktor atau, jika baki itu tiada tidak mencukupi, mengeluarkan surat pengesyoran kepada Pusat Khidmat Kontraktor untuk menggantungkan pendaftaran Kontraktor, dan menghantar salinan-salinan surat tersebut kepada Pengarah Kerja Raya Negeri/Ketua Jabatan, Bahagian Pembangunan Bumiputera, Kementerian Kerja Raya dan Lembaga Pembangunan Industri Pembinaan. Bagi kerja-kerja elektrik/mekanikal, salinan surat hendaklah dihantar kepada Pengarah Cawangan Kerja Elektrikal/Pengarah Cawangan Kerja Mekanikal.

13. PERATURAN MEMBAYAR SELEPAS SIAP

Bayaran sepenuhnya hanya akan dibayar setelah kontraktor menyiapkan kerja dengan sempurnanya dan Perakuan Siap Kerja dikeluarkan. Kontraktor hendaklah mengembalikan Borang-borang Inden Kerja Asal iaitu Borang Perjanjian Inden Kerja JKR 58 dan Borang Pengesahan Penyiapan Inden Kerja JKR 58A kepada Pegawai Inden.

14. PERAKUAN SIAP KERJA

Pegawai Inden hendaklah mengeluarkan Perakuan Siap Kerja sebaik sahaja kerja disiapkan dengan sempurna dan memuaskan. Tarikh siap kerja ini bermulanya Tempoh Tanggungan Kecacatan.

15. PERAKUAN SIAP MEMPERBAIKI KECACATAN

Pegawai Inden hendaklah mengeluarkan Perakuan Siap Membaiki Kecacatan sebaik sahaja kontraktor telah membaiki kecacatan, ketidaksempurnaan, kekecutan atau apa-apa jua kerosakan lain.

16. PEMATUHAN KEPADA UNDANG-UNDANG OLEH KONTRAKTOR

Kontraktor hendaklah mematuhi segala kehendak Undang-undang Kecil dan Undang-undang Berkanun dalam Malaysia semasa pelaksanaan Kerja. Kontraktor tidak berhak menuntut sebarang kos dan bayaran tambahan kerana pematuhannya dengan syarat-syarat ini.

BORANG SEBUT HARGA KERJA

Sebut Harga Bil : **JPNPP/400-17/2021/51**

JABATAN PERHUTANAN
NEGERI PULAU PINANG
TINGKAT 34, MENARA KOMTAR
10000 PULAU PINANG

Tuan,

Sebut harga untuk

Di bawah dan tertakluk kepada Arahan Kepada Penyebut Harga Syarat-syarat Am Sebut Harga, Spesifikasi Kerja dan pelan-pelan, saya yang bertandatangan di bawah ini adalah dengan ini menawarkan untuk melaksanakan dan menyiapkan kerja kerja tersebut bagi jumlah harga pukal sebanyak Ringgit Malaysia:(RM).....).

2. Saya bersetuju menyiapkan kerja-kerja ini dalam masa minggu dari tarikh akhir tempoh mula kerja seperti yang diarahkan oleh Pegawai Inden.

Bertarikh padaharibulan.....20.....

.....
Tandatangan Kontraktor

.....
Tandatangan Saksi

Nama Penuh:.....

Nama Penuh:.....

No. K/P:.....

No. K/P:.....

Alamat:.....

Alamat:.....

Atas sifat:.....

Meterai atau Cop Kontraktor

Sebut harga
.....

RINGKASAN SEBUT HARGA (PUKAL)

Bil.	Huraian Kerja	Jumlah Harga Pukal (RM)
	Jumlah dibawa ke Borang Sebut Harga	

Catatan:

Jika ada butiran yang dikehendaki dalam Spesifikasi dan Skop Kerja tidak termasuk di dalam Ringkasan Sebut Harga ini, harga butiran tersebut hendaklah disifatkan telah dimasukkan ke dalam salah satu butiran dalam Ringkasan Sebut Harga.

.....
Tandatangan Kontraktor
Tarikh.....

LATAR BELAKANG KONTRAKTOR

Kontraktor mesti memberikan maklumat sepenuhnya diborang Bahagian A, B, & C ini. Jika tidak mereka dianggap menyalahi syarat-syarat sebutarga.

Bahagian A

1. Nama :
2. Alamat :
3. Kelas : Tajuk/Tajuk Kecil: Tarikh Didaftar
.....
4. Ahli-ahli Pengurusan:

Nama	Jawatan	Kelulusan/Akademik/Iktisas

BAHAGIAN B

Senaraikan tiga kerja-kerja yang TELAH disiapkan.

Nama Projek	Agensi yang mengawasi projek	Harga (RM)	Tempoh	Tarikh siap sebenar

BAHAGIAN C

Senaraikan tiga kerja-kerja yang SEDANG disiapkan.

Nama Projek	Agensi yang mengawasi projek	Harga (RM)	Tempoh	% Kemajuan semasa

**SENARAI SEMAKAN
(BEKALAN/PERKHIDMATAN/KERJA)**

Sila tandakan Bagi Dokumen-Dokumen Yang Disertakan

Bil	Perkara/Dokumen	Untuk Di tanda Oleh syarikat	Untuk di tanda Oleh Jawatankuasa Pembuka sebut Harga
1	Salinan Sijil Akuan Pendaftaran Dari Kementerian Kewangan (Bekalan /Perkhidmatan)	<input type="checkbox"/>	<input type="checkbox"/>
2	Salinan Sijil Akuan Bumiputra Dari Kementerian Kewangan (Bekalan /Perkhidmatan)	<input type="checkbox"/>	<input type="checkbox"/>
3	Salinan Sijil Akuan Pembuat Dari Kementerian Kewangan (Bekalan /Perkhidmatan)	<input type="checkbox"/>	<input type="checkbox"/>
4	Salinan Sijil Pendaftaran Dari Pusat Khidmat Kontraktor (Kerja)	<input type="checkbox"/>	<input type="checkbox"/>
5	Salinan Sijil Taraf Bumiputra Dari Pusat Khidmat Kontraktor (Kerja)	<input type="checkbox"/>	<input type="checkbox"/>
6	Salinan Sijil Pendaftaran Dari CIDB	<input type="checkbox"/>	<input type="checkbox"/>
7	Borang Sebut Harga Telah Diisi Dengan Lengkap (termasuk nilai tawaran dan tempoh siap) dan ditandatangani	<input type="checkbox"/>	<input type="checkbox"/>
8	Borang Maklumat Penyebut harga	<input type="checkbox"/>	<input type="checkbox"/>
9	Pematuhan Kepada spesifikasi	<input type="checkbox"/>	<input type="checkbox"/>
10	Borang Penyerahan Contoh dan Katalog (jika berkaitan)	<input type="checkbox"/>	<input type="checkbox"/>
11	Cadangan Penyelenggaraan/Penyenggaraan (jika perlu)	<input type="checkbox"/>	<input type="checkbox"/>
12	Senarai Kakitangan Teknikal (jika berkaitan)	<input type="checkbox"/>	<input type="checkbox"/>

Bil	Perkara/Dokumen	Untuk Di tanda Oleh syarikat	Untuk di tanda Oleh Jawatankuasa Pembuka sebut Harga
13	Salinan Penyata Bulanan Akaun Bank Bagi Tiga (3) Bulan Terakhir	<input type="checkbox"/>	<input type="checkbox"/>
14	Surat Akuan Pembida	<input type="checkbox"/>	<input type="checkbox"/>
15	Lain-lain Sekiranya Ada	<input type="checkbox"/>	<input type="checkbox"/>

PENGESAHAN OLEH SYARIKAT	UNTUK KEGUNAAN JABATAN
<p>Dengan ini saya mengesahkan bahawa saya telah membaca dan memahami semua syarat-syarat dan terma yang dinyatakan di dalam dokumen sebut harga. Semua maklumat yang dikemukakan adalah benar.</p> <p>Tandatangan:</p> <p>Nama:</p> <p>Jawatan:</p> <p>Tarikh:</p>	<p>Jawatankuasa Pembuka Sebut Harga mengesahkan penerimaan dokumen bertanda kecuali bagi perkara bil.....(jika ada).</p> <p>Tandatangan:</p> <p>Nama:</p> <p>Jawatan:</p> <p>Tarikh:</p> <p>Tandatangan:</p> <p>Nama:</p> <p>Jawatan:</p> <p>Tarikh:</p>

KENYATAAN SEBUT HARGA
JABATAN PERHUTANAN NEGERI PULAU PINANG
BIL. SEBUT HARGA : JPNPP/400-17/2021/51

1. Sebut harga adalah dipelawa kepada kontraktor-kontraktor yang berdaftar dengan **Pusat Khidmat Kontraktor (PKK) Lembaga Pembangunan Industri Pembinaan Malaysia (CIDB)** dalam **Kelas G1 Taraf Bumiputera Di Bawah Kategori Pengkhususan CE21 Dan B02 (Kerja-Kerja Am Kejuruteraan Awam & Sistem Kerangka Keluli (Gred-G1-CE21 DAN B02))** dari **Daerah Seberang Perai Tengah Sahaja** dan masih dibenarkan membuat sebut harga buat masa ini untuk melaksanakan kerja-kerja berikut:-

No. Sebut harga	Perihal Kerja :
JPNPP/400-17/2021/51	SEBUT HARGA CADANGAN MENAIKTARAF BANGUNAN STOR DAN MEMBINA PLATFORM RUANG TERBUKA BERBUMBUNG, KERJA MEMBINA TAPAK BATAS ANAK TABUNG SERTA LAIN-LAIN KERJA BERKAITAN DI DALAM KAWASAN TAPAK SEMAIAN JABATAN DI TAMAN RIMBA BUKIT MERTAJAM,PULAU PINANG.

2. Dokumen-dokumen sebut harga boleh disemak dalam Web <http://ep.penang.gov.my> bahagian dokumen meja bermula dari **11/10/2021 Sehingga 18/10/2021**
3. Kontraktor-kontraktor yang berminat dikehendaki menghadiri satu lawatan tapak pada **(ISNIN) 18/10/2021**. Kontraktor-kontraktor dikehendaki melaporkan diri di **PEJABAT HUTAN DAERAH SPT TAMAN RIMBA MERTAJAM PULAU PINANG, JAM 10.00 PAGI SEHINGGA 12.00 TENGAH HARI** pada hari tersebut.
4. Borang sebut harga akan hanya dikeluarkan kepada kontraktor-kontraktor yang hadir pada hari **PENDAFTARAN** sahaja. Untuk maksud ini kontraktor-kontraktor atau penama-penama yang sah dikehendaki mengemukakan **SIJIL PENDAFTARAN ASAL** yang dikeluarkan oleh Lembaga Pembangunan Industri Pembinaan Malaysia (CIDB) yang berkaitan Perakuan Pendaftaran Kontraktor, Sijil Perolehan Kerja Kerajaan serta Sijil Taraf Bumiputra. Sebarang **SALINAN SIJIL PENDAFTARAN ASAL** yang dikemukakan tidak akan dilayan.
5. **Tiada Lawatan Tapak yang akan di jalankan bagi Sebut Harga ini.**
6. Borang sebut harga boleh dibeli melalui Laman Web <http://ep.penang.gov.my> dengan senaskah berharga **RM 10.00** (Ringgit Malaysia : Sepuluh Sahaja) mulai **18/10/2021(ISNIN)**
7. Sebut harga ini akan ditutup pada **(ISNIN) 25/10/2021**. Borang tersebut hendaklah dimasukkan ke dalam peti Sebut harga di Tingkat 34, Pejabat Perhutanan Negeri Pulau Pinang, sebelum **JAM 12.00 Tengahari**.
8. Kerajaan Negeri tidak terikat untuk menerima sebut harga yang paling rendah atau sebarang sebut harga.

**PENGARAH PERHUTANAN NEGERI
PULAU PINANG.**

Tarikh :

- 1. Kontraktor/ penyebut harga yang hadir perlu menjalani pengukuran suhu badan di Pejabat Hutan Daerah Seberang Perai Tengah, Pulau Pinang sebelum berurusan bagi mendaftar kehadiran.**
- 2. Kontraktor/ penyebut harga perlu mematuhi arahan Kementerian Kesihatan Malaysia atas pemakaian penutup hidung dan muka (*face mask*) dan pembersih tangan (hand sanitizer) ;**
- 3. Kontraktor/ penyebut harga yang disaring dengan suhu 37.5°C atau lebih tidak dibenarkan masuk dan perlu menjalani pengukuran suhu badan semula; dan**
- 4. Penjarakkan sosial perlu dipatuhi setiap masa.**

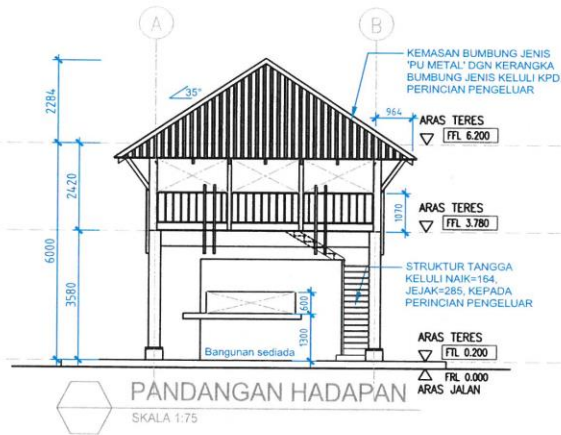
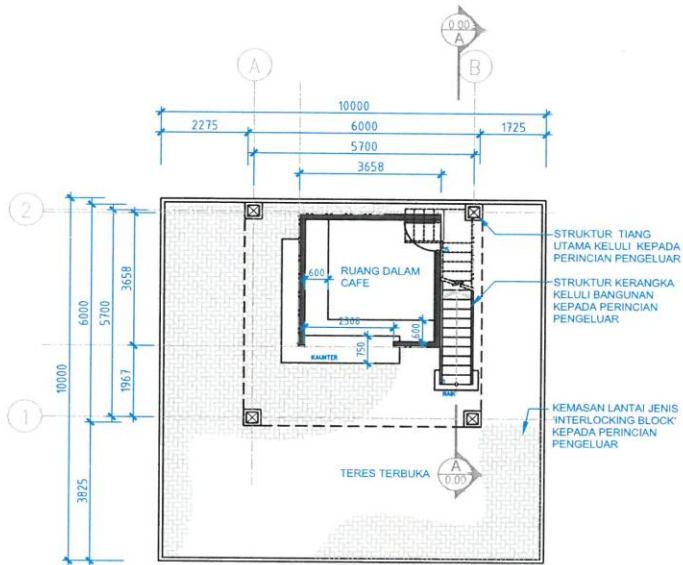

 <p>arkitek hafadz architectural service sdn bhd project management building construction</p> <p>4-1-8 NE Plaza, 300 Jalan Baru, 13700 Perai, Pulau Pinang phone: 04-398 8168 • fax: 04-399 5168 e-mail: infohafadz@gmail.com</p>	<p>PROJEK: CADANGAN MENAIKARAF BANGUNAN STOR DAN MEMBINA PLATFORM RUANG TERBUKA BERBUMBUNG DI KAWASAN TAMAN RIMBA BUKIT MERTAJAM, PULAU PINANG.</p>	
	<p>Haraplah jangan ke terpelik. This drawing is the property of Arkitek Hafadz. Kontraktor dimohon memelihara semua ukuran di tapak. Kerja kerja hendaklah berdasarkan kepada ukuran yang tertera sahaja. Sebarang perubahan hendaklah dipaparkan kepada arkitek sebelum memulakan sebarang kerja. Do not scale dimensions of drawings. Use written or calculated dimensions. The contractor is responsible for checking dimensions before ordering or starting work.</p>	
	Skala	DITUNJUK
	Dilukis	JOHARI
Disemak	AR. HARIS	

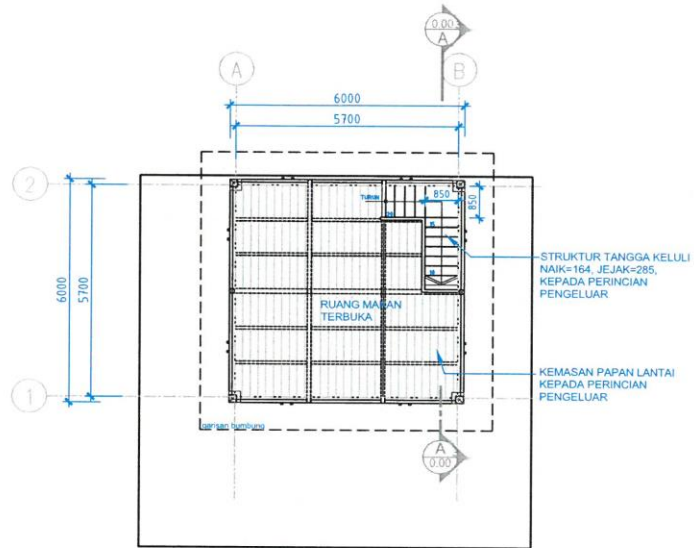

PELAN LANTAI TKT. ATAS
SKALA 1:75

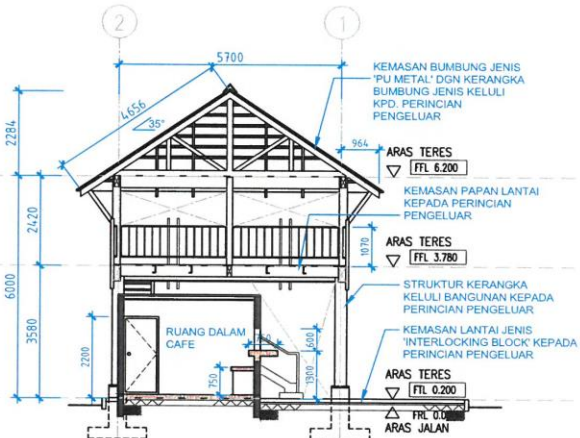

KERATAN A - A
SKALA 1:75

 <p>arkitek hafadz architectural services • projek management • building construction</p> <p>• 4-1-B NS Plaza, 300 Jalan Baru, 13700 Perai, Pulau Pinang • • phone: 04-388 8180 • fax: 04-399 5188 • e-mail: arhofadz@gmail.com •</p>	<p>PROJEK: CADANGAN MENAIKTARAF BANGUNAN STOR DAN MEMBINA PLATFORM RUANG TERBUKA BERBUMBUNG DI KAWASAN TAMAN RIMBA BUKIT MERTAJAM, PULAU PINANG.</p>
	<p><small>Hakcipta tulisan ini bersempena. "This drawing is the property of Arkitek Hafadz". Kontraktor diwajibkan memeriksa semua ukuran di tapak. Kerja-kerja hendaklah berdasarkan kepada ukuran yang tercatat sahaja. Sembarang perubahan/penambahan dipaparkan kepada arkitek sebelum memulakan sebarang kerja. "Do not apply dimensions off drawings. Use written or calculated dimensions. The contractor is responsible for checking dimensions before ordering or starting work."</small></p>
<p>Skala: DITUNJUK</p> <p>Dilukis: JOHARI</p> <p>Disemak: AR. HARIS</p>	

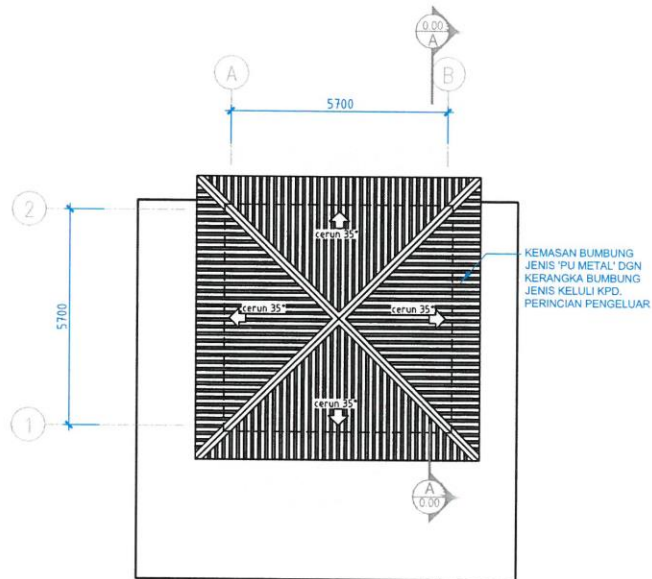

KEMASAN BUMBUNG
JENIS 'PU METAL' DGN
KERANGKA BUMBUNG
JENIS KELULU KPD,
PERINCIAN PENGELUAR

PELAN BUMBUNG
SKALA 1:75



KEMASAN BUMBUNG JENIS 'PU
METAL' DGN KERANGKA
BUMBUNG JENIS KELULU KPD,
PERINCIAN PENGELUAR

ARAS TERES
▽ FFL 6.200

ARAS TERES
▽ FFL 3.780

STRUKTUR KERANGKA KELULU
BANGUNAN KEPADA PERINCIAN
PENGELUAR

ARAS TERES
▽ FFL 0.200

▲ FFL 0.000
ARAS JALAN

PANDANGAN SISI KANAN
SKALA 1:75

 <p>arkitek hafadz architectural services interior + planning project management building construction</p> <p>• 4-1-B MB Plaza, 300 Jalan Baru, 17000 Pulau Pinang • • phone: 04-388 8160 • fax: 04-369 5168 • e-mail: arhafadz@gmail.com •</p>	<p>PROJEK: CADANGAN MENAIKTARAF BANGUNAN STOR DAN MEMBINA PLATFORM RUANG TERBUKA BERBUMBUNG DI KAWASAN TAMAN RIMBA BUKIT MERTAJAM, PULAU PINANG.</p>	<p>Skala Ditulis Disemak</p>	<p>DITUNJUK JOHARI AR HARIS</p>
	<p><small>Takutla laksanakan kepepatan. "This drawing is the property of Arkitek Hafadz". Kontraktor dimatikan memeriksa semua ukuran di tapak. Kerja-kerja pendahuluan dibenarkan kepada ukuran yang tercatat sahaja. Semua dimensi hendaklah disipitkan kepada angka sebelum memulakan sebarang kerja. Do not scale dimensions off drawings. Use written or calculated dimensions. The contractor is responsible for checking dimensions before ordering or starting work!"</small></p>		

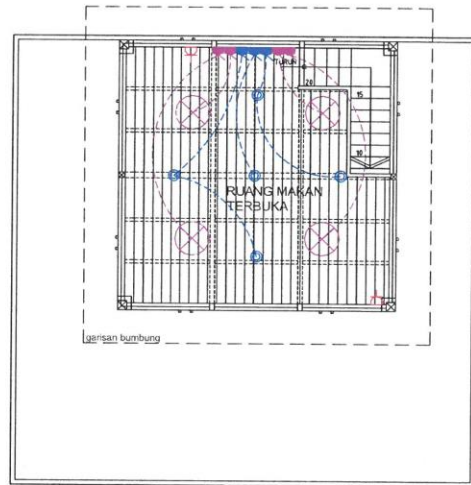

-  Distribution Board
-  TNB Meter
-  Wall Fan
-  Ceiling Fan
-  Power Point
-  Light Point
-  Switch

 **PELAN LANTAI TKT. ATAS**
TANPA SKALA

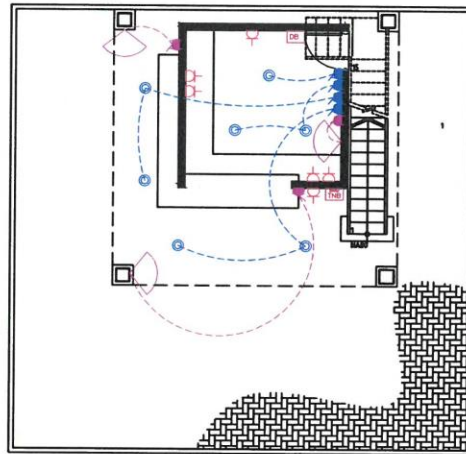

 **PELAN LANTAI BAWAH**
TANPA SKALA

 <p>arkitek hafadz architecture services interior • planning project management building conservation</p> <p>• 4-1-B MB Plaza, 300 Jalan Baru, 13700 Pulau Pinang • phone: 04-388 8182 • fax: 04-389 5185 • e-mail: arhafadz@gmail.com •</p>	<p>PROJEK: CADANGAN MENAIKTARAF BANGUNAN STOR DAN MEMBINA PLATFORM RUANG TERBUKA BERBUMBUNG DI KAWASAN TAMAN RIMBA BUKIT MERTAJAM, PULAU PINANG.</p>		
	<p><small>Hakcipta terpelihar. "This drawing is the property of Arkitek Hafadz" Kontraktor dimastikan memelihara semua ukuran di bawah. Kadangkala berkecuali berdasarkan kepada ukuran yang tercatat sahaja. Sebarang kekeliruan hendaklah dipaparkan kepada pihak sebelum memulakan sebarang kerja. Do not scale dimensions of drawings. Use written or calculated dimensions. The contractor is responsible for checking dimensions before ordering or starting work"</small></p>	<p>Skala: DTUNJUK</p>	
		<p>Dilukis: JOHARI</p>	
		<p>Disemak: AR. HARIS</p>	

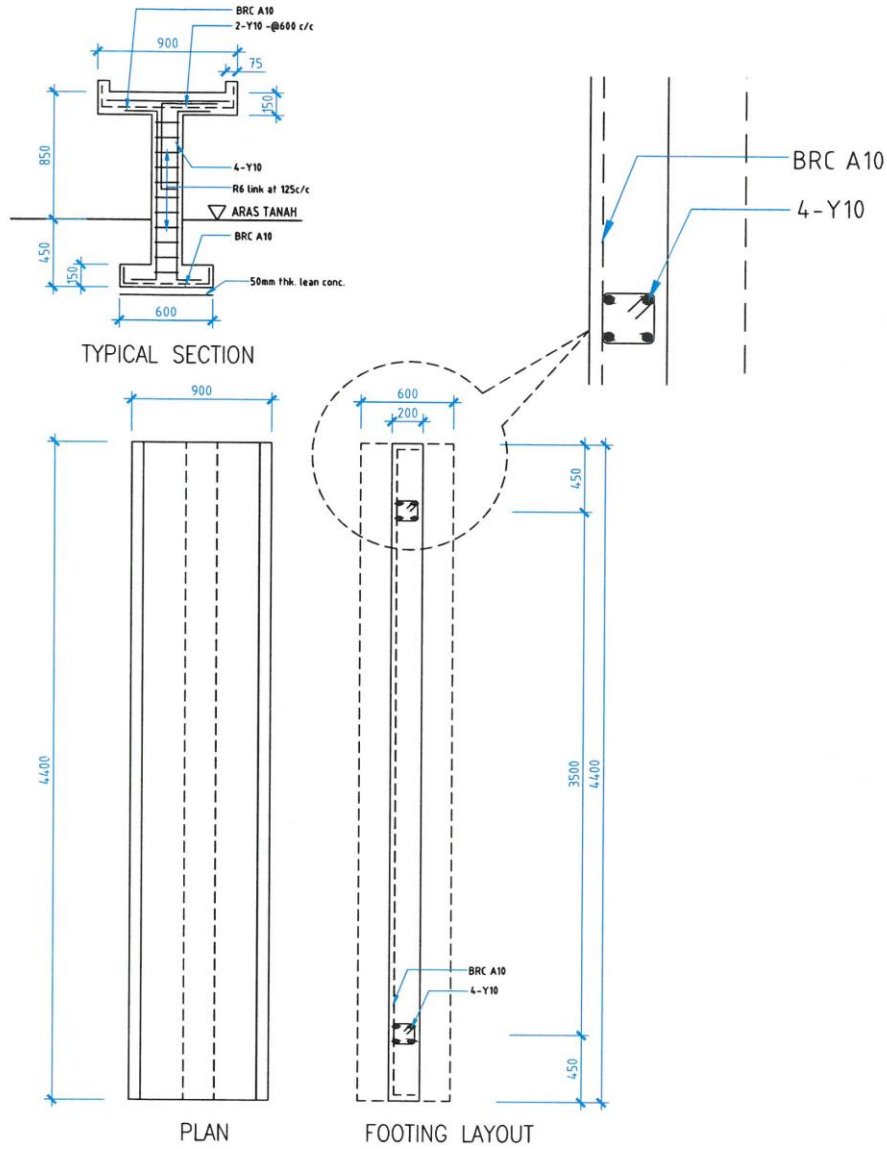

PLANTER BOX

 <p>arkitek hafadz architectural services • projek pembangunan • projek konsultansi</p> <p>• 4-1-8 NE Plaza, 300 Jalan Baru, 13700 Parit, Pulau Pinang • • phone: 04-398 8168 • fax: 04-399 5168 • e-mail: arhafadz@gmail.com •</p>	<p>PROJEK: CADANGAN MENAIKTARAF BANGUNAN STOR DAN MEMBINA PLATFORM RUANG TERBUKA BERBUMBUNG DI KAWASAN TAMAN RIMBA BUKIT MERTAJAM, PULAU PINANG.</p>	<p>Skala: DTUNJUK</p>
	<p><small>Hakcipta terpelihar. "This drawing is the property of Arkitek Hafadz". Kontraktor diwajibkan memeriksa semua ukuran di tapak. Kerja hanya hendaklah berdasarkan kepada ukuran yang berkuat kuasa. Sebarang perubahan hendaklah dilaporkan kepada arkitek sebelum memulakan sebarang kerja. Do not scale dimensions of drawings. Use written or calculator dimensions. The contractor is responsible for checking dimensions before ordering or starting work."</small></p>	<p>Dilukis: JOHARI</p>
	<p>Disemak: AR HARIS</p>	<p>Ditulis: AR HARIS</p>
	<p>Disemak: AR HARIS</p>	<p>Ditulis: AR HARIS</p>

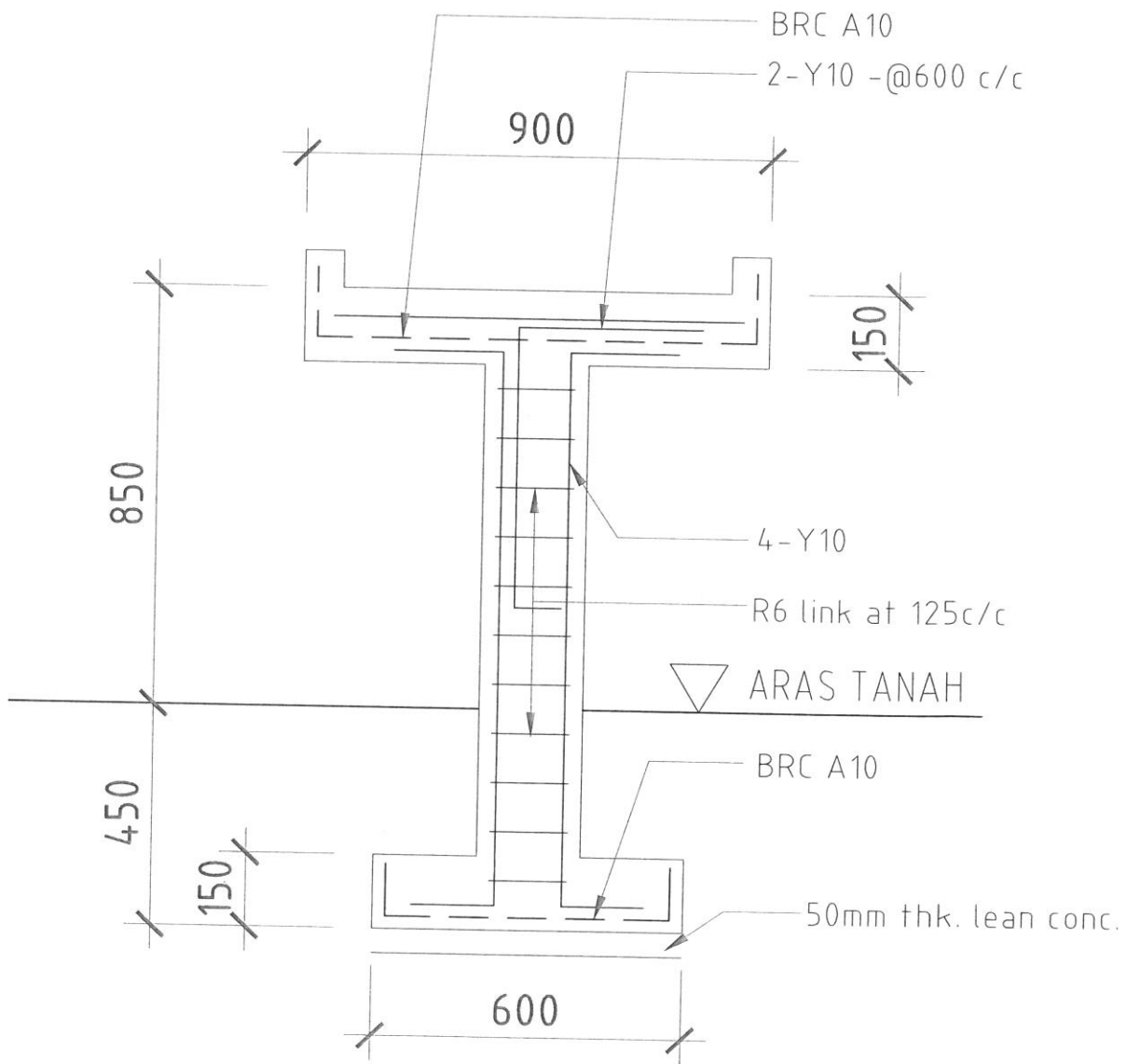

TYPICAL SECTION
900